



НОСИМАЯ РАДИОСТАНЦИЯ
АВИАЦИОННОГО ДИАПАЗОНА

VXA-210

Pilot

Инструкция по
эксплуатации

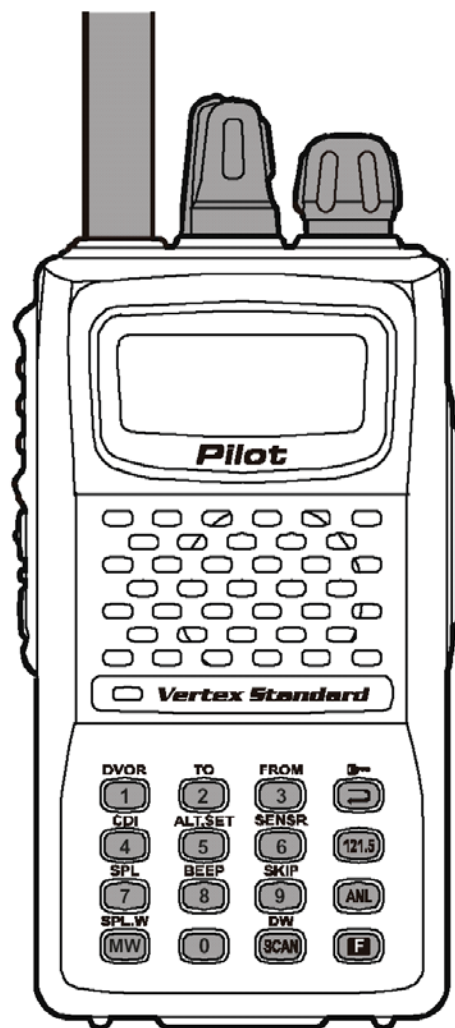

«Компас + Радио»
Москва 2003 г.

ВВЕДЕНИЕ

Радиостанция **VXA-210 Pilot** фирмы Vertex Standard это компактная портативная радиостанция, обеспечивающая возможность связи (передача и прием) в Международном авиационном диапазоне «COM» 118 – 136.975 МГц и функции навигации VOR и CDI в диапазоне «NAV» 108 – 117.975 МГц.

Радиостанция имеет температурный индикатор с эксклюзивной функцией подсветки, мониторинг погодных каналов NOAA, 8-ми знаковый буквенно-цифровой жидкокристаллический индикатор, 50 каналов памяти, и 100 каналов программируемой памяти «Book». Дополнительный встраиваемый блок **SU-1** включает в себя барометр и высотомер.

Перед использованием радиостанцией внимательно прочитайте эту инструкцию для изучения большого количества функций **VXA-210**.

Примечание: Функции навигации VOR и CDI можно использовать только как дополнительные, и не предназначены заменять точные VOR/CDI, или обслуживающие посадку устройства. Встраиваемый блок барометра/высотомера также не является точным калиброванным прибором.

ТЕХНИЧЕСКИЕ ХАРАКТЕРИСТИКИ

Основные

Частотный диапазон:	TX: 118.000 - 136.975 МГц, RX: 108.000 - 136.975 МГц, Погодные каналы (WX-01 - WX-10: только для US версии)
Разнос каналов:	25 кГц
Виды излучения:	TX: AM, RX: AM & FM (FM: для приема Погодных каналов)
Напряжение питания:	6.0 - 15.0В DC
Потребляемый ток:	65 мА (squelch on), 190 мА (Прием), 1 А (Передача 1.5 Вт)
Температурный диапазон:	От -10 °C до +60 °C
Размеры:	58 x 109 x 30 мм
Вес (с FNB-64, и антенной):	345 г

Приемник

Тип:	Супергетеродин с двойным преобразованием
Промежуточные частоты:	35.4 МГц и 450 кГц
Чувствительность:	<0.8 мкВ (6 дБ S/N с 1 кГц, 30 % модуляции)
Избирательность:	>8 кГц/-6 дБ; <25 кГц/-60 дБ
Выходная мощность аудио:	0.4 Вт на 8 Ом

Передатчик

Выходная мощность:	5.0 Вт / 1.5 Вт
Стабильность частоты:	±10 ppm (-10 °C to +60 °C)
Модуляция:	AM
Побочные излучения:	<60 дБ
Тип встроенного микрофона:	Конденсаторный

ОРГАНЫ УПРАВЛЕНИЯ И РАЗЪЕМЫ (ВЕРХНЯЯ ПАНЕЛЬ)**① Антенный Разъем**

Это SMA разъем для подключения входящей в комплект поставки антенны, или любой другой, обеспечивающей сопротивление 50 Ом в Авиационном диапазоне.

② Ручка POWER/VOLUME

При вращении ручки по часовой стрелке радиостанция включается, и устанавливается желаемый уровень громкости. Вращение против часовой стрелки до щелчка приведет к выключению радиостанции.

③ Светодиодный индикатор BUSY/TX

При приеме сигнала этот индикатор светится **зеленым**, а при передаче **красным**.

④ Ручка DIAL

При помощи этой 20-ти позиционной ручки подстраивается рабочая частота, или производится выбор канала памяти. Кратковременное нажатие этой ручки позволяет выбрать метод настройки частоты / режим работы: **VFO** (прямая установка частоты), **MR** (вызов из памяти), **BOOK** (вызов из программируемой памяти), и **WX** (Погодные каналы памяти).

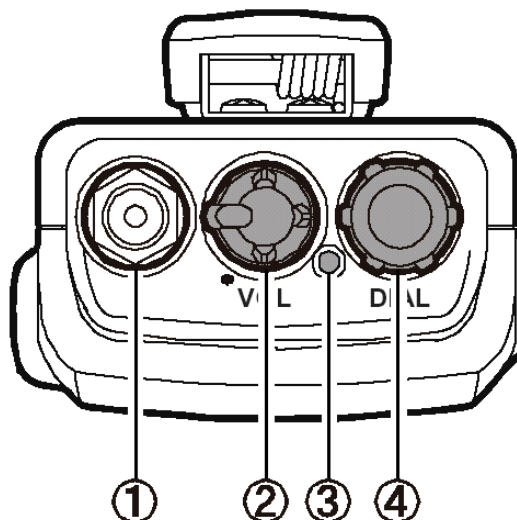

Примечание: погодные каналы только для американской версии.

ОРГАНЫ УПРАВЛЕНИЯ И РАЗЪЕМЫ (ПЕРЕДНЯЯ ПАНЕЛЬ)

⑤ ЖКИ (Жидкокристаллический индикатор)

На индикаторе отображаются частота и выбранный режим работы, описанные на следующей странице.

⑥ Громкоговоритель

Внутренний громкоговоритель.

⑦ Микрофон

При нажатии на кнопку РТГ говорите нормальным голосом, держа радиостанцию на расстоянии 10-15 см от лица.

⑧ Клавиатура

Некоторые кнопки имеют двойные функции.

Основная функция указана непосредственно на кнопке, и активируется одиночным нажатием.

Дополнительная функция указана желтым цветом над кнопкой, и активируется последовательным нажатием кнопки [F] и желаемой кнопки.

Функции кнопок подробно описаны на следующей странице.

⑨ Защелка Аккумуляторной Батареи

Откройте эту защелку для извлечения аккумуляторной батареи.

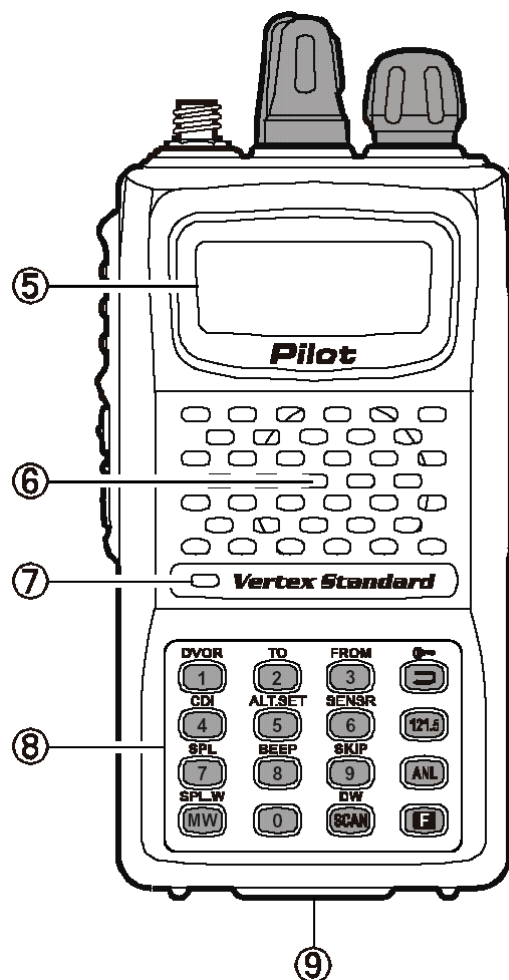

ОРГАНЫ УПРАВЛЕНИЯ (ЖКИ)



FROM

Этот символ используется при VOR навигации, для индикации того, что отображаемая информация основана на курсе от VOR станции.

TO

Этот символ используется при VOR навигации, для индикации того, что отображаемая информация основана на курсе к VOR станции.

ANL

Символ показывает, что активирован Автоматический Ограничитель Шумов.

DW

Символ показывает, что активирован режим Двойного Прослушивания

SPL

Этот индикатор показывает, что активирован дуплексный режим работы при работе в режиме VOR.

ОРГАНЫ УПРАВЛЕНИЯ И РАЗЪЕМЫ (КЛАВИАТУРА)

	DVOR 1	TO 2	FROM 3	4
Основная Функция	Ввод Частоты Цифра «1»	Ввод Частоты Цифра «2»	Ввод Частоты Цифра «3»	Выбор режима отображения канала памяти
Дополнительная Функция (Нажмите F +)	Включение DVOR режима	Выбор режима VOR «К станции»	Выбор режима VOR «От станции»	Блокировка клавиатуры
	CDI 4	ALT.SET 5	SENSR 6	121.5
Основная Функция	Ввод Частоты Цифра «4»	Ввод Частоты Цифра «5»	Ввод Частоты Цифра «6»	Вызов Аварийного Канала (121.5 МГц)
Дополнительная Функция (Нажмите F +)	Включение режима индикации отклонения от курса	Включение режима настроек высотомера	Включение сенсорного режима	Нет
	SPL 7	BEEP 8	SKIP 9	ANL
Основная Функция	Ввод Частоты Цифра «7»	Ввод Частоты Цифра «8»	Ввод Частоты Цифра «9»	Активация Автоматического Ограничителя Шума
Дополнительная Функция (Нажмите F +)	Дуплексный режим работы	Вкл/Выкл звукового сигнала нажатия кнопок	Пропуск канала во время сканирования	Нет
	SPL.W MW	0	DW SCAN	F
Основная Функция	Команда записи в Память	Ввод Частоты Цифра «0»	Запуск Сканирования	Активация «Дополнительных» функций кнопок
Дополнительная Функция (Нажмите F +)	Команда записи в Память Разнесенных каналов	Нет	Запуск режима «Двойного Просмотра»	Нет

ОРГАНЫ УПРАВЛЕНИЯ И РАЗЪЕМЫ (ЛЕВАЯ СТОРОНА)**⑩ Кнопка PTT**

Нажмите эту кнопку для начала передачи, при работе в **СOM** диапазоне. Для возврата в режим Приема отпустите кнопку.

⑪ Кнопка MONITOR

При нажатии этой кнопки открывается шумоподаватель, что позволяет принимать очень слабые сигналы. Для того, чтобы шумоподаватель был открыт постоянно, нажмите и удерживайте в течение 2 секунд кнопку **MONITOR** до звукового сигнала (бип). Для возврата в нормальный режим работы, еще раз нажмите эту кнопку.

⑫ Кнопка LAMP

Кратковременное нажатие кнопки **LAMP** включает подсветку индикатора и клавиатуры на 5 секунд, после чего подсветка выключается. Для включения постоянной подсветки, нажмите и удерживайте эту кнопку в течение 2 секунд до звукового сигнала (бип). Для выключения подсветки нажмите эту кнопку еще раз. При помощи Меню кнопка **LAMP** может быть сконфигурирована для другой функции.

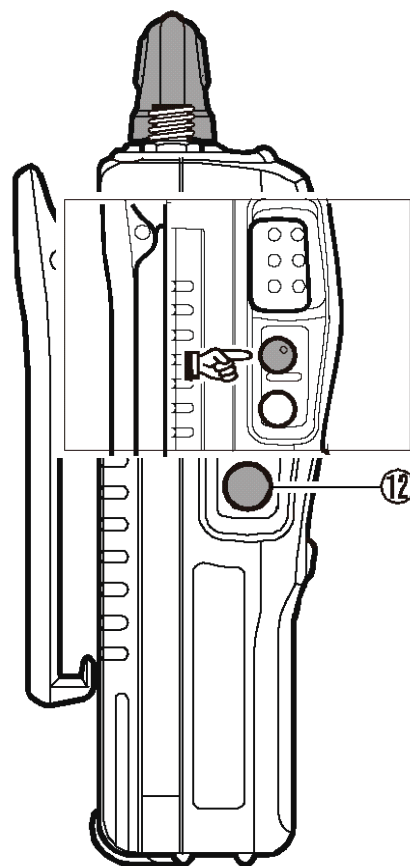

ОРГАНЫ УПРАВЛЕНИЯ И РАЗЪЕМЫ (ПРАВАЯ СТОРОНА)

⑬ Разъем MIC/EAR

Разъем подключения микрофона/наушников. К этому разъему подключается гарнитура **СТ-60** или громкоговоритель/микрофон **МН-44А4В**.

 **Никогда не подключайте громкоговорители/микрофоны, не рекомендованные производителем. Это может привести к повреждению радиостанции.**

⑭ Разъем EXT DC

Разъем подключения внешнего питания. Внешний источник питания 12В DC подключается к радиостанции через адаптер **Е-DC-5В**. **Никогда не подключайте радиостанцию через этот разъем напрямую к бортовому источнику 28 В.** Подключение через этот разъем источника питания с напряжением более 15 В DC приведет к поломке радиостанции.

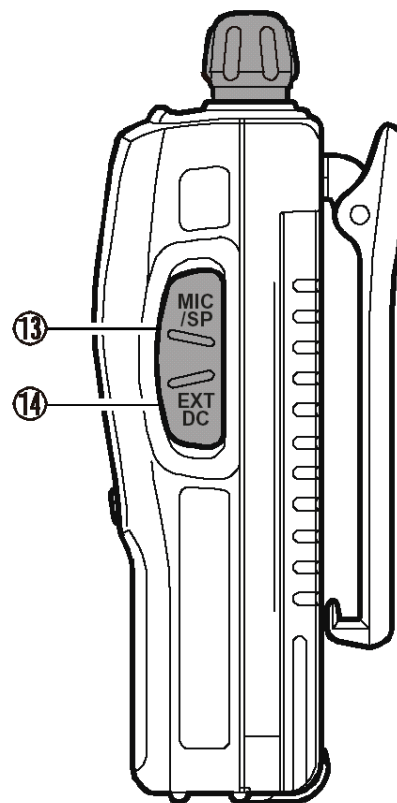

ПЕРЕД НАЧАЛОМ РАБОТЫ

Техника безопасности

Радиостанция **VXA-210** предназначена для двухсторонней связи на каналах, применяемых для безопасной работы авиации. Поэтому, очень важно, держать радиостанцию подальше от детей и посторонних пользователей.

При подключении питания через адаптер **Е-DC-5В**, убедитесь, что соблюдена полярность и номинал входного напряжения. Не подключайте радиостанцию напрямую к любым источникам 24 ~ 28 В DC, или источникам переменного тока. Подключение **VXA-210** напрямую к источнику более 15 В DC приведет к поломке радиостанции.

Не бросайте Ni-Cd батарею в огонь. Избегайте случайного замыкания контактов батареи. Это может привести к возгоранию или разрушению батареи.

Радиостанция **VXA-210** изготовлена в водозащитном исполнении, но это не значит, что она водонепроницаемая. Не погружайте радиостанцию в воду, а также избегайте попадания воды на Ni-Cd аккумуляторную батарею.

Установка и удаление батареи

Для установки батареи возьмите радиостанцию в левую руку, так, чтобы ваша ладонь была непосредственно под громкоговорителем, а большой палец на клипсе. Вставьте аккумулятор в батарейный отсек, немного оттянув при этом клипсу. Затем закройте защелку аккумулятора до щелчка.

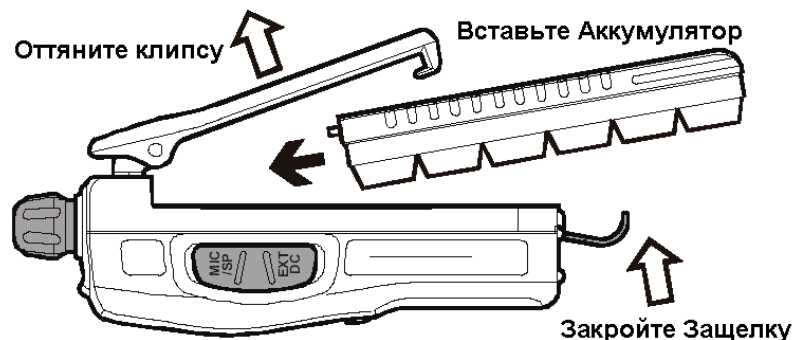

Для извлечения батареи выключите радиостанцию и снимите чехол. Откройте защелку аккумулятора, отогнув клипсу, поднимите аккумулятор вверх, и выньте аккумулятор.



Не пытайтесь вскрывать Ni-Cd аккумуляторы. Это может привести к травме, или поломке Ni-Cd батареи из-за случайного замыкания элементов батареи.

Заряд аккумуляторов

Перед первым использованием необходимо полностью зарядить Ni-Cd аккумуляторную батарею. Для этого сделайте следующее:

Убедитесь, что радиостанция выключена.

Установите Ni-Cd батарею **FNB-64** в радиостанцию.

Подключите зарядное устройство **NC-77** к сети переменного тока.

Вставьте радиостанцию в стакан зарядного устройства как показано на рисунке. При этом засветится красный индикатор.

Для полного заряда батареи **FNB-64** потребуется 10 часов.

Важные замечания:

Зарядное устройство **NC-77** не предназначено для питания радиостанции во время работы (прием или передача).

Не заряжайте аккумулятор радиостанции на более чем 24 часа.

Долговременный перезаряд может испортить аккумуляторную батарею.

При использовании другого зарядного устройства (не **NC-77**) или аккумулятора (не **FNB-64**), следуйте прилагаемым к ним инструкциям. При возникновении каких-либо вопросов по совместимости, свяжитесь с дилером.

Индикация разряда батарей

Во время использования радиостанции, аккумуляторная батарея разряжается, и напряжение питания постепенно снижается. Когда напряжение питания снизится до 6 В, на индикаторе замигает символ «» (батарея разряжена), напоминая, что батарею необходимо зарядить.

Не стоит заряжать Ni-Cd батареи, не дождавшись появления этого символа, так как это приводит к снижению ее емкости. Рекомендуется иметь с собой дополнительный заряженный аккумулятор, чтобы не потерять связь при разрядке основного Ni-Cd аккумулятора.

Установка **FBA-25** (дополнительного) кейса для алкалиновых батарей.

Кейс для алкалиновых батарей **FBA-25** позволяет работать с использованием 6 батареек размера AA. При установке батареек в посадочные места сначала устанавливайте «-», а затем «+» контакты. Всегда заменяйте все 6 батареек одновременно, обязательно проверяя полярность, соответственно маркировке на кейсе.



*Кейс **FBA-25** не может быть использован с аккумуляторами, т.к. не содержит цепей температурной и токовой защиты, необходимых при использовании Ni-Cd аккумуляторов.*

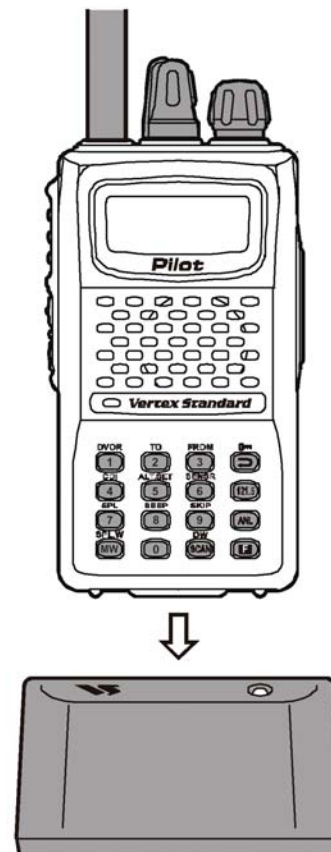

VXA-210/NC-77

РАБОТА С РАДИОСТАНЦИЕЙ

Подготовительные действия

Установите аккумуляторную батарею, как было описано ранее.

Прикрутите антенну к антенному разъему. Никогда не работайте с радиостанцией без антенны. Это может привести к поломке радиостанции.

Если у вас есть гарнитура или дополнительный Громкоговоритель/Микрофон, не присоединяйте их, пока не ознакомитесь с настоящей инструкцией.

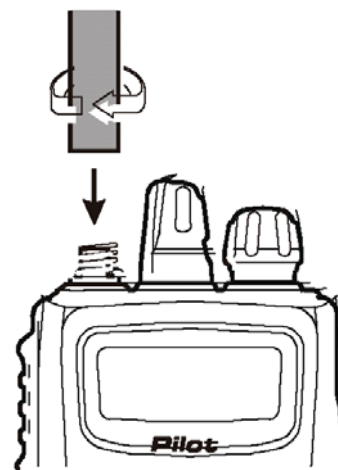

Быстрое начало работы

Включите радиостанцию, повернув ручку **VOLUME** по часовой стрелке.

После трех звуковых сигналов, подтверждающих инициализацию, на индикаторе появится номер рабочей частоты. Если этого не произошло, нажмите ручку **DIAL** (если необходимо, то несколько раз), так чтобы на индикаторе появилась надпись «-VFO-».

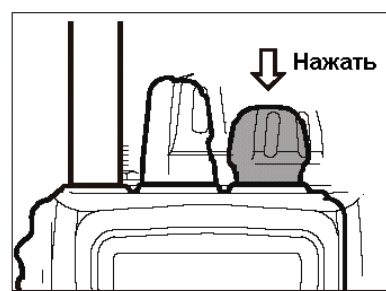
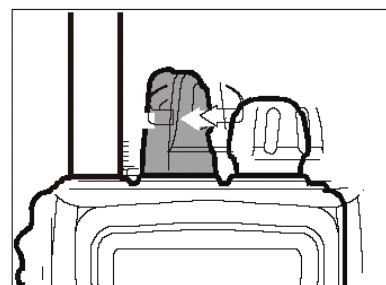

Прямой ввод частоты с клавиатуры – это самый простой способ настройки на рабочую частоту. Введите пять цифр для перехода на эту частоту.

Например, чтобы установить частоту 134.35 МГц,
Наберите [1] [3] [4] [3] [5].

Для установки частоты 118.275 МГц, не потребуется набирать последнюю «5» в номере частоты: [1] [1] [8] [2] [7].

Рабочую частоту можно также выбрать, вращая ручку **DIAL**. При этом значение частоты будет отображаться на индикаторе.

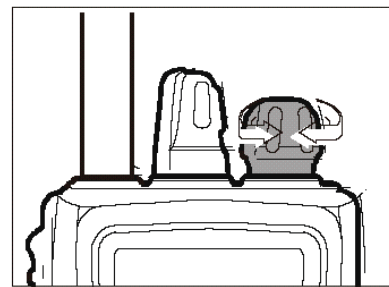

Для перестройки частоты с шагом 1 МГц, кратковременно нажмите кнопку **[F]** и, вращая ручку **DIAL**, настройтесь на частоту.

Для возврата в нормальный режим работы с шагом перестройки 25 кГц нажмите кнопку **[F]** еще раз.

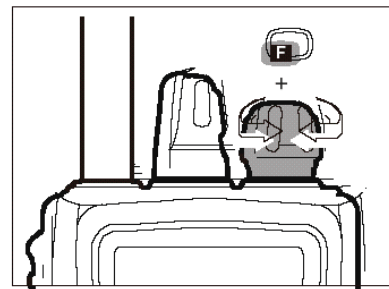

Вращая ручку **VOLUME**, установите желаемый уровень громкости. Если сигнал отсутствует, для принудительного открытия шумоподавителя, нажмите и удерживайте в течение 2 секунд кнопку **MONITOR**, до звукового сигнала (бип). При этом откроется шумоподаватель и по шумам можно установить уровень громкости. Для перехода в нормальный режим работы нажмите кратковременно кнопку **MONITOR**.

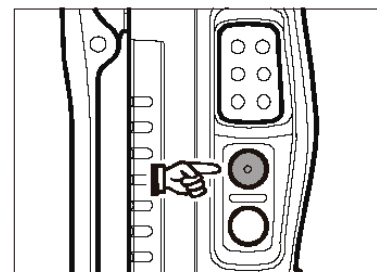
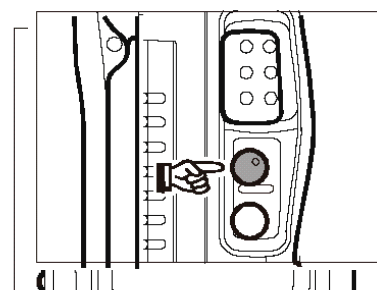

Для включения постоянной подсветки, нажмите и удерживайте эту кнопку в течение 2 секунд до звукового сигнала (бип). Для отмены подсветки, кратковременно нажмите кнопку **LAMP**.

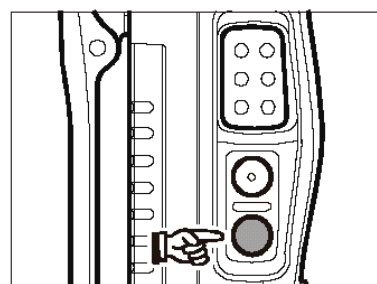

Для выключения радиостанции поверните ручку **VOLUME** против часовой стрелки до фиксирующего щелчка.

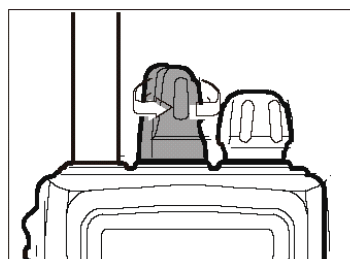

Регулировка Шумоподавителя

1. Нажмите кнопку [F] а затем на ручку **DIAL** для входа в меню настроек «**SET**».
2. Вращая ручку **DIAL**, выберите пункт меню 01 «**SQL**».
3. Нажав на ручку **DIAL**, а затем, вращая ее, выберите порог шумоподавителя (от 0 до 8), так, чтобы закрылся шумоподавитель. Большее значение соответствует большему уровню сигнала, необходимого для открывания шумоподавителя.
4. Нажмите на ручку **DIAL**, для сохранения новых параметров.
5. Нажмите кнопку **PTT** для выхода из меню настроек «**SET**».

Доступ к аварийному каналу 121.5 МГц

Радиостанция **VXA-210** имеет функцию быстрого доступа к Аварийному Каналу 121.500 МГц. Выйти на Аварийный Канал можно, даже когда включена блокировка клавиатуры.

Для доступа к Аварийному Каналу кратковременно нажмите кнопку [121.5].

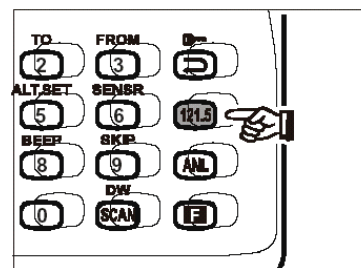

Для того чтобы уйти с Аварийного Канала, нажмите на ручку **DIAL**.

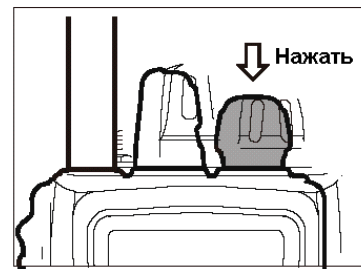

Способы настройки

В этой инструкции описывается несколько способов настройки на частоту. Каждый из них описан ниже:

VFO (Прямая Настройка на Частоту)

Режим VFO позволяет настраиваться на желаемую частоту в диапазонах NAV или COM с шагом 25 кГц при помощи ручки CHANNEL, Клавиатуры или функции Сканирования.



MR (Вызов из Памяти)

Режим Вызова из Памяти (MR) радиостанции VXA-210 позволяет пользователю сохранять и вызывать из памяти 50 каналов, хранящихся в главном банке памяти радиостанции. Этим каналам могут быть присвоены 8-и символьные буквенно-цифровые названия, для простой идентификации канала.

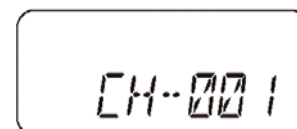

BOOK (программная память)

Радиостанция имеет Программную Память, программируемую производителем или вашим дилером, на частоты основных используемых в вашем районе станций COM и NAV диапазона. Программная память может быть изменена пользователем.



WX Память погодных каналов (только для американской версии)

Радиостанция имеет 10 погодных каналов, программируемых производителем. Радиостанция будет автоматически сканировать банк этих каналов, если эта опция выбрана пользователем.

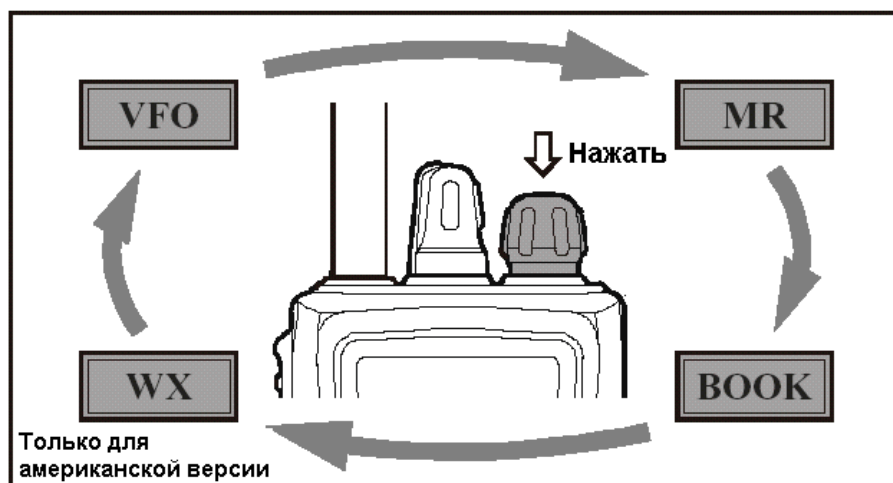
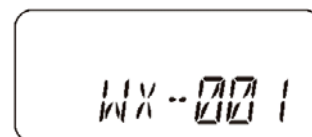

Передача

Для начала *передачи* нажмите и удерживайте кнопку **PTT**. Говорите нормальным голосом в микрофон на передней панели, держа радиостанцию на расстоянии 10-15 см от лица.

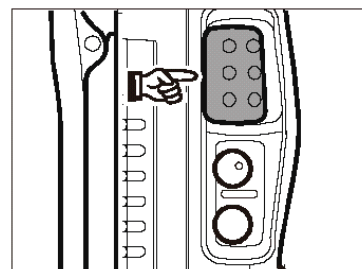

Для возврата в режим *приема* отпустите кнопку **PTT**.

Прием Погодных Каналов

(только для американской версии)

Радиостанция **VXA-210** позволяет принимать УКВ Погодные каналы, которые могут помочь спланировать полет. Радиостанция имеет десять каналов с функцией автоматического сканирования. Это облегчает поиск канала, при нахождении в незнакомой местности.

Для приема погодных каналов нажмите на ручку **DIAL** (несколько раз, если необходимо), для выбора режима приема Погодных Каналов. При этом на индикаторе высветится «- WX -».

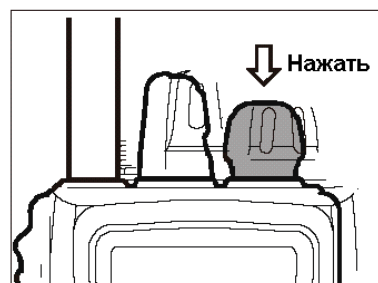

Теперь радиостанция будет быстро сканировать десять стандартных Погодных Каналов, и остановится на первой найденной активной станции.

Если в данной местности имеется два или более Погодных Каналов, то другой канал можно выбрать, нажав кнопку **PTT**. Нажатие **PTT** приведет к продолжению сканирования.

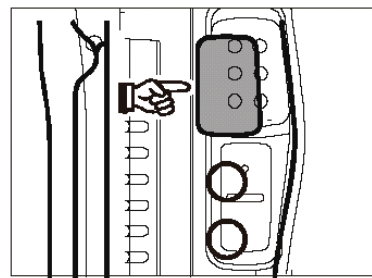

Если в данной местности нет Погодных Каналов, сканирование не остановится. Для прекращения сканирования нажмите кнопку **MONITOR**.

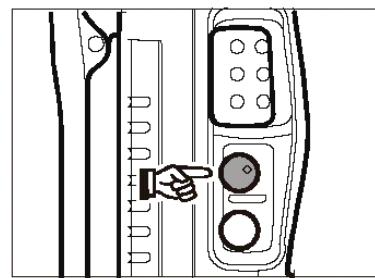

Погодный Канал можно выбрать вручную, вращая ручку **DIAL**.

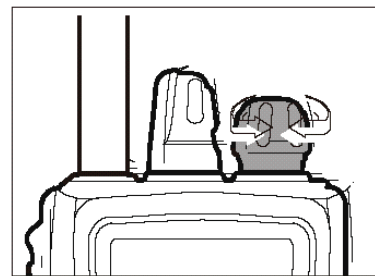

Для того чтобы узнать частоту текущего Погодного Канала, кратковременно нажмите кнопку [↔ (🔑)]. Индикатор переключится в режим отображения частоты. Для возврата в нормальный режим индикации еще раз нажмите кнопку [↔ (🔑)].

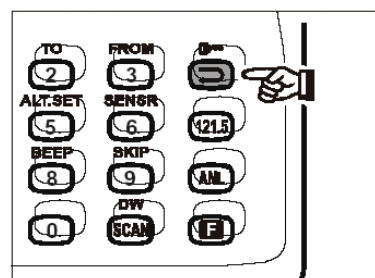

Для выхода из режима работы с Погодными Каналами и перехода в режим VFO однократно нажмите на ручку **DIAL**.

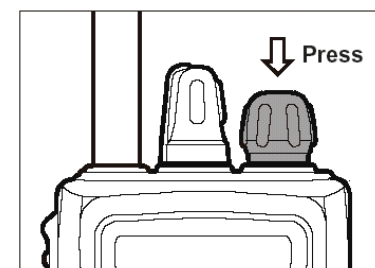

Примечание: В режиме Погодных Каналов радиостанция запоминает последний используемый канал до тех пор, пока радиостанция не будет выключена.

Кнопка Монитор

При приеме очень слабых сигналов с самолета или земной станции, звук может периодически исчезать из-за того, что уровня принимаемого сигнала не хватает для открывания шумоподавителя.

Для принудительного открытия шумоподавителя, нажмите и удерживайте в течение 2 секунд кнопку **MONITOR**, находящуюся на левой панели радиостанции под кнопкой **PTT** до звукового сигнала (бип).

Шумоподавитель будет постоянно открыт, и будет больше шансов принять слабый сигнал.

Для возврата к нормальной работе нажмите кратковременно кнопку **MONITOR**.

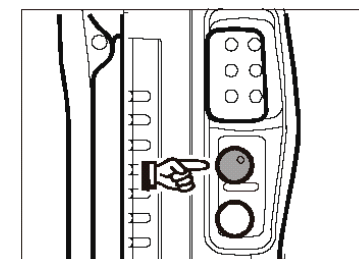

Функция ANL (Автоматический Ограничитель шумов)

Для подавления импульсного шума, например, от системы зажигания, радиостанция имеет функцию Автоматического Ограничения Шумов (ANL).

Для активирования функции ANL, кратковременно нажмите кнопку [ANL]. При этом на индикаторе появится символ «ANL».

Для отключения функции ANL повторите предыдущее действие: символ «ANL» на индикаторе погаснет.

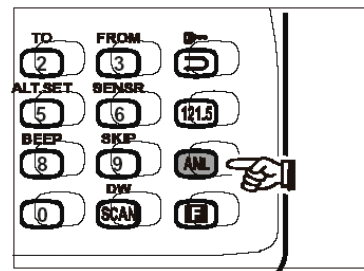

Режим отображения текущей температуры

Радиостанция имеет режим измерения текущей температуры.

Для активирования этой функции нажмите последовательно [F] и [6 (SENSR)]. На индикаторе будет отображаться текущая температура воздуха.

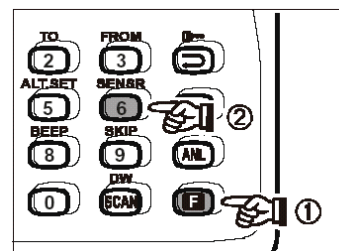

Нажатием кнопки [↔ (°C/°F)] изменяются единицы измерения «По Цельсию: °C» или «По Фаренгейту: °F».

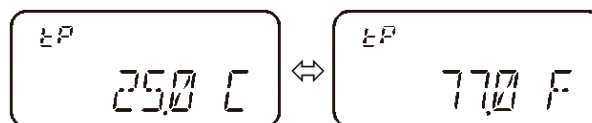

Для возвращения в нормальный режим работы нажмите кнопку PTT.

Если отображаемая температура отличается от показания калибровочного термометра, необходимо откорректировать измеритель температуры.

Функция Блокировки LOCK

Функция блокировки позволяет избежать случайного изменения установок частоты и нажатия кнопок.

Для активации функции блокировки нажмите последовательно кнопки [F] и [↔ (LOCK)].

В режиме блокировки радиостанции на индикаторе будет высвечиваться надпись «- LOCK -» в случаях нажатия кнопок клавиатуры и вращения или нажатия ручки DIAL.

Для снятия блокировки снова нажмите последовательно кнопки [F] и [↔ (LOCK)].

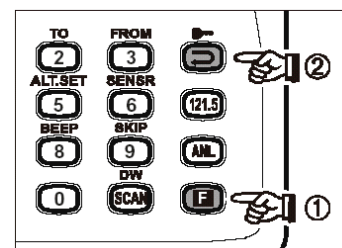

При включенном режиме блокировки можно получить доступ к Аварийному Каналу 121.5 МГц. Для этого нажмите однократно кнопку [121.5] (эта кнопка никогда не блокируется). Нажатие этой кнопки также разблокирует радиостанцию.

Установка режима Экономии Батареи при приеме

Важной функцией **VXA-210** является Экономия Батареи при приеме. Эта функция переводит радиостанцию в «спящий» режим на определенный интервал времени, периодически проверяя активность в канале. При появлении сигнала в канале радиостанция переходит в активный режим, при пропадании сигнала снова возвращается в «спящий». Данная функция позволяет экономить заряд батареи. Период проверки активности в канале можно выбрать через Систему Меню:

Нажмите кнопку [F], затем нажмите ручку **DIAL** для входа в Меню установок («SET»).

Вращая ручку **DIAL**, выберите в Меню пункт «**RSAV**».

Нажмите на ручку **DIAL** разрешения изменения этого пункта Меню.

Вращая ручку **DIAL** выберите желаемый режим (прием: «спящий режим»). Доступные варианты, это 1:1, 1:2, 1:3, 1:4, 1:5, ABS* или oFF (Откл.). Значение по умолчанию 1:1.

После выбора, нажмите на ручку **DIAL** для сохранения новых настроек, и нажмите кнопку **PTT** для выхода в нормальный режим работы.

*ABS: Автоматическая Экономия Батарей, основанная на активности приемника. При установке 1:5 будет обеспечиваться наилучшая экономия батарей, но время реакции приемника на входящий сигнал будет очень большим.

Примечание: эта функция недоступна в режиме Сканирования или Двойного Прослушивания.

Вкл/Откл Звукового сигнала нажатия клавиатуры

Радиостанция **VXA-210** имеет функцию звукового сопровождения любого нажатия кнопок. Каждая из кнопок имеет свой звуковой сигнал, а некоторые функции имеют уникальные звуковые комбинации.

При сканировании звуковой сигнал будет возникать при каждой остановке на занятом канале. В некоторых случаях звуковые сигналы могут мешать вашей работе, поэтому для отключения этой функции (или включения вновь), сделайте следующее:

Нажмите последовательно кнопки [F] и [8 (BEEP)]: на индикаторе появится надпись «05 BEEP».

Нажмите на ручку **DIAL** для разрешения вкл.(On)/(выкл.Off) звуковых сигналов.

Поверните ручку **DIAL** на одно положение, и надпись сменится на «**BEEP oFF**», а звуковые сигналы отключатся.

Нажмите еще раз кнопку [8 (BEEP)] для сохранения новых установок и возврата к нормальной работе.

Нажмите на ручку **DIAL** для сохранения новых настроек.

Нажмите кнопку **PTT** для выхода в нормальный режим работы.

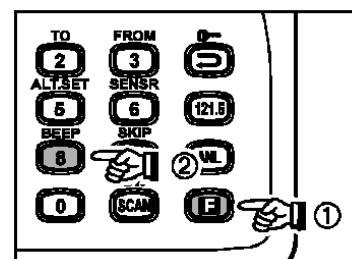

ИЗМЕРЕНИЕ ТЕМПЕРАТУРЫ, АТМОСФЕРНОГО ДАВЛЕНИЯ, ВЫСОТЫ

Корректировка Термометра

Нажмите кнопку [F], затем нажмите ручку **DIAL** для входа в Меню установок («SET»).

Вращая ручку **DIAL**, выберите пункт меню 14 «TEMP».

Нажмите на ручку **DIAL** для разрешения изменения настроек этого пункта меню.

Вращая ручку **DIAL**, установите различие (значение в °C) между показаниями **VXA-210** и калиброванного термометра. Например, если показания **VXA-210** «24.5 C», а калиброванного термометра «24.0», установите отстройку **TEMP** «-005».

После выбора, нажмите на ручку **DIAL** для сохранения новых настроек, и нажмите кнопку **PTT** для выхода в нормальный режим работы.

Дополнительный встраиваемый модуль **SU-1** дает вам уникальную возможность измерения атмосферного давления. Это позволяет рассчитывать текущую высоту полета и высоту по плотности (используя также показания термометра).

Перед использованием модуль барометра и температурный сенсор требуют начальной калибровки. Полученные значения измеренного давления используются для расчета высоты.

Примечание: Модуль **SU-1** измеряет давление в том месте, где находится радиостанция. Так, при использовании **VXA-210** в кабине самолета, радиостанция не сможет показать температуру и давление за бортом, а значит нельзя правильно рассчитать высоту. Пользуйтесь показаниями приборов самолета.

Корректировка Измерителя атмосферного давления

Нажмите кнопку [F], затем нажмите на ручку **DIAL** для входа в Меню настроек («SET»).

Вращая ручку **DIAL**, выберите пункт Меню 15 «BARO».

Нажмите на ручку **DIAL** разрешения изменения этого пункта Меню.

Вращая ручку **DIAL**, установите разницу (в гПа) между показаниями **VXA-210** и калиброванным барометром. *Например*, если индикатор радиостанции показывает «1024 hPA», а калиброванный барометр «1029», установите отстройку «+005».

Нажмите на ручку **DIAL** для сохранения новых настроек.

Нажмите кнопку **PTT** для выхода в нормальный режим работы..

Корректировка параметров Высотомера

Нажмите кнопки [F] и [5(ALT.SET)] для разрешения установок параметров альтиметра.

Введите с клавиатуры правильное значение атмосферного давления. *Например*, если текущее значение атмосферного давления в аэропорту «30.05», наберите на клавиатуре [3] [0] [0] [5].

Нажмите кнопку **PTT** для сохранения нового значения и выхода в нормальный режим работы.

При включении функции Альтиметра (нажатием кнопок [F] и [6(SENSR)]), на индикаторе будет показана текущая высота (+/- погрешность **SU-1**). Не забывайте, что функция альтиметра радиостанции является дополнительной и не заменит основной альтиметр.

Измерение атмосферного давления или высоты

Нажмите кнопки [F] и [6(SENSR)]; на индикаторе будет показана текущая температура. Вращая ручку **DIAL**, выберите желаемый датчик (см. на следующей странице).

Для изменения единиц измерения текущего датчика нажмите кнопку [↔ (KEY)].

Нажмите кнопку **PTT** для выхода в нормальный режим работы.

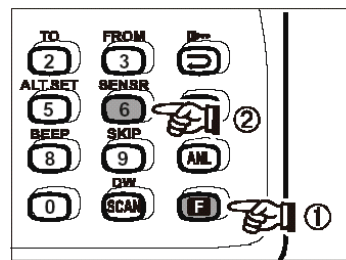
**Режим Погодного Мониторинга**

Режим Погодного Мониторинга **VXA-210** позволяет активировать только датчики и индикатор. Радиотракт при этом отключается, что позволяет существенно экономить заряд аккумулятора.

1. Нажмите и удерживайте кнопки **MONITOR** и **LAMP** при включении радиостанции, для включения режима Погодного Мониторинга.
2. Вращая ручку **DIAL**, выберите желаемый датчик «TEMP», «BARO», «ALTI», «GRPH» или «D.ALT».
3. Для изменения единиц измерения текущего параметра нажмите кнопку [↔ (KEY)].
4. Для возвращения радиостанции к нормальной работе, выключите ее, а затем включите снова.

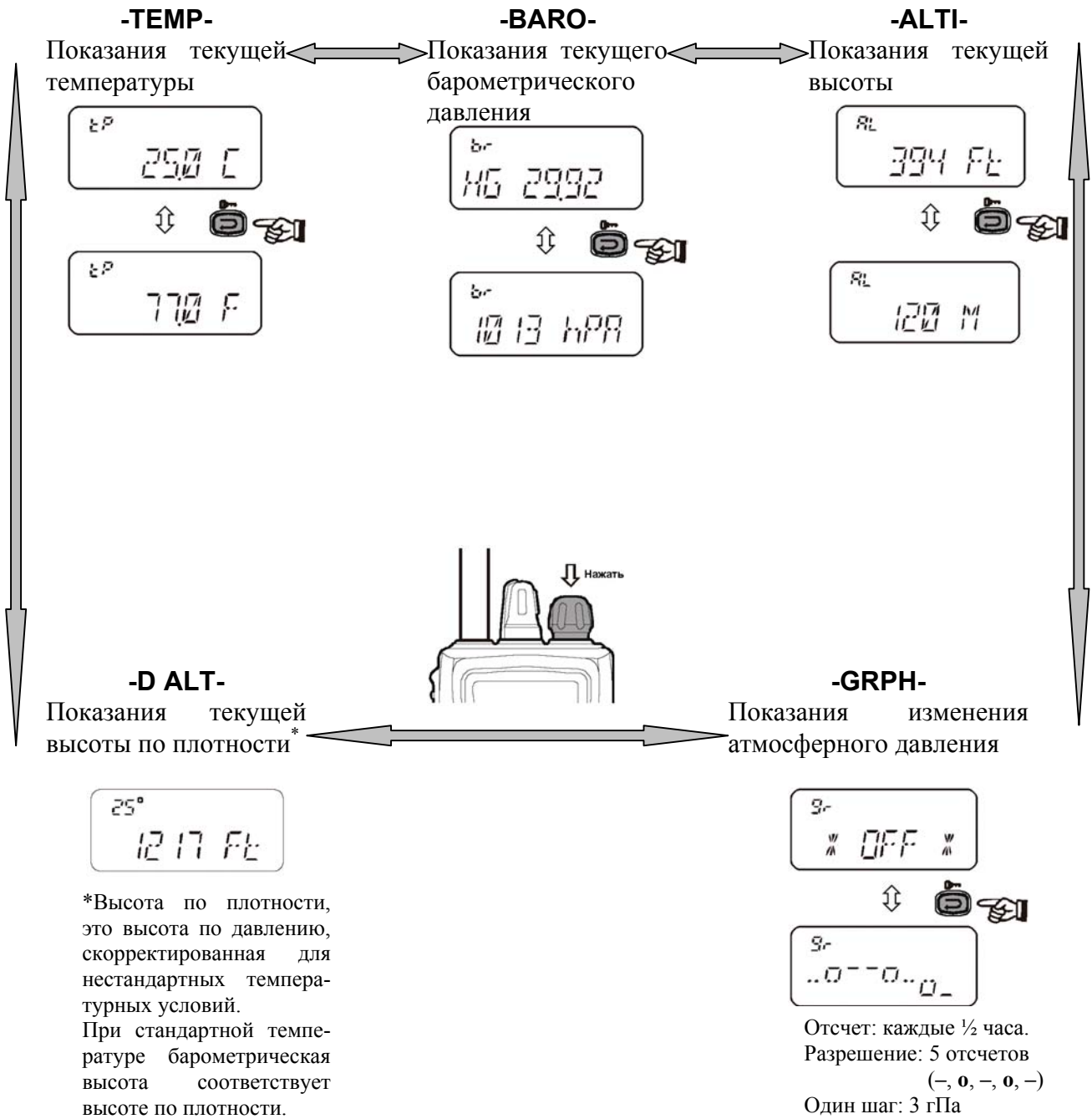

РАБОТА С ПАМЯТЬЮ

Радиостанция **VXA-210** имеет 50 программируемых пользователем «Основных» ячеек памяти, называемых «**CH-001**» - «**CH- 050**», и до 100 программируемых ячеек памяти «Book». При работе в режиме «Book» на индикаторе будет отображаться символ «». Основным ячейкам памяти и программируемым «Book» могут быть присвоены буквенно-цифровые имена, длиной до восьми символов.

Работа с системой памяти

Система основной памяти **VXA-210** позволяет пользователю хранить, присваивать названия и вызывать частоты каналов, которыми часто пользуются. В основной системе памяти можно сохранять частоты в режиме VFO, в режиме «Book», и Погодные Каналы.

Сохранение в Память

В режиме VFO выберите, желаемую частоту, или вызовите канал из программируемой памяти «Book», или Погодный канал, который хотите сохранить в Основную Память радиостанции.

Нажмите и удерживайте кнопку [**MW (SPL.W)**] в течение 2 секунд. На индикаторе появится надпись «**CH-**», а номер канала будет мигать.

В течение пяти секунд после нажатия кнопки [**MW (SPL.W)**], вращая ручку **CHANNEL**, выберите желаемый номер канала памяти для сохранения.

Во избежание записи на уже занятые каналы, при индикации свободных каналов над чертой (между «**CH**» и номером канала) будет высвечиваться «крышечка».

Теперь нажмите и удерживайте в течение 2 секунд кнопку [**MW (SPL.W)**]. На индикаторе появится «**-.....**». Для того, чтобы присвоить каналу имя, переходите к следующему пункту; в противном случае нажмите и удерживайте в течение 2 секунд кнопку [**MW (SPL.W)**] для сохранения канала и выхода из этого режима.

Для ввода имени, вращая ручку **DIAL**, выберите один из 48 доступных символов (включая буквы, цифры, и специальные символы).

После того как выбран первый символ имени, кратковременно нажмите на ручку **DIAL** для ввода следующего символа.

Введите следующие символы тем же способом, кратковременно нажимая ручку **DIAL** после каждого раза.

После ввода всего имени (максимум восемь символов), нажмите и удерживайте в течение 2 секунд кнопку [**MW (SPL.W)**] для сохранения всех данных канала и выхода из этого режима.

Примечание: при сохранении Погодных Каналов, названия «**WX - 001~ WX - 010**» используют буквенно-цифровую память, и каналу не может быть присвоено другое имя.

Буквенно-цифровые символы											
0	1	2	3	4	5	6	7	8	9	A	B
C	D	E	F	G	H	I	J	K	L	M	N
O	P	Q	R	S	T	U	V	W	X	Y	Z
	<	>	+	=	*	/	Δ	μ	Σ	 	.

Вызов из Памяти

Нажмите на ручку **DIAL**, если необходимо, несколько раз до появления на индикаторе надписи «**MR**» (Вызов из Памяти). В этом режиме на индикаторе индицируется надпись «**CH-**» и номер канала памяти, выбранный последний раз.

Вращая ручку **DIAL**, выберите желаемый канал памяти.

Возможны следующие структуры заголовков каналов памяти:

1. Индикация Канала Памяти (последовательность номеров каналов, например **CH-001**, **CH-002**).
2. Индикация Частоты (например **122.500**), или буквенно-цифрового названия (например, **LAX FSS**).

Нажимая кнопку [(↩ (🔑))] для изменения структуры заголовков Каналов Памяти, выберите желаемую.

Для выхода из режима Меню и возврата в режим VFO однократно нажмите кнопку **DIAL**.

Примечание: В режиме Программируемой Памяти «Book» можно выбирать каналы памяти с шагом в 10 каналов: нажмите однократно кнопку [**F**], затем вращайте ручку **DIAL**. Когда этот режим активируется, в правом углу индикатора появится символ «**F**». Нажмите еще раз кнопку [**F**] для возврата в нормальный режим выбора каналов.

СКАНИРОВАНИЕ

Радиостанция **VXA-210** позволяет автоматически сканировать каналы в режимах VFO^{*1}, Основной Памяти, Программируемой Памяти «Book», или Погодных Каналов^{*2}.

*1: В режиме VFO, *автоматическое* сканирование доступно только в диапазоне **COM** (118.000 - 136.975 МГц), при достижении верхней точки **COM** диапазона, сканирование возвращается вниз и повторяется.

*2: Только в американской версии.

Сканирование **NAV** диапазона (108.000 – 117.975 МГц) осуществляется вручную, как описано ниже.

Операция сканирования обычно одинаковая в любом из описанных режимов.

Однократно нажмите кнопку [**SCAN (DW)**] для начала автоматического сканирования вверх по частоте, или номеру канала.

При наличии сигнала в канале, сканирование останавливается, при пропадании сигнала более чем на одну секунду, сканирование продолжается вновь.

При остановке на канале десятичная точка на индикаторе начинает мигать, и включается подсветка индикатора и клавиатуры, если подсветка не запрещена.

Для изменения направления сканирования поверните ручку **DIAL** на *одно положение* в противоположном направлении.

Для остановки автоматического сканирования кратковременно нажмите кнопку **PTT** или ручку **DIAL**, или еще раз нажмите кнопку [**SCAN (DW)**].

Функция автоматического сканирования недоступна при работе в диапазоне **NAV** (108.000 - 117.975 МГц), так как станции этого диапазона постоянно активны.

Однако этот диапазон можно сканировать вручную:

Нажмите и удерживайте кнопку [**SCAN (DW)**], чтобы включить сканирование. Сканирование будет продолжаться, пока эта кнопка нажата.

Отпустите кнопку [**SCAN (DW)**] для остановки сканирования.

Пропуск Каналов Сканирования

Станции с постоянной несущей, например, ATIS (Автоматическая терминальная информационная служба), или погодные каналы мешают нормальной работе сканирования. Так как эти станции постоянно активны, то сканирование будет всегда на них останавливаться. Подобные каналы можно исключить из списка сканирования:

Вызовите Канал Памяти, который надо исключить из списка сканирования.

Нажмите последовательно кнопки [**F**] и [**9 (SKIP)**]. В нижнем правом углу индикатора появится символ «◀», показывая, что этот канал будет пропущен в процессе сканирования.

Исключить канал из списка можно также и в режиме сканирования. Когда сканирование остановится на канале, который необходимо исключить из списка, нажмите и удерживайте в течение 2 секунд кнопку [**SCAN (DW)**] (на индикаторе появится символ «◀» для этого канала).

Для того чтобы снова разрешить канал памяти для сканирования, повторите те же действия, что и для исключения канала из списка. Символ «◀» на этом канале пропадет.

Примечание: Каналы, запрещенные для сканирования, полностью доступны для *ручной* работы с памятью с использованием ручки **DIAL**.

ФУНКЦИЯ ДВОЙНОГО ПРОСЛУШИВАНИЯ

Функция Двойного Прослушивания позволяет периодически проверять наличие сигнала в «приоритетном» канале^{*1}, при работе в другом канале. В этом режиме текущий и Приоритетный каналы будут проверяться с интервалом 500 мс на наличие сигнала в каждом канале.

Для включения Двойного Прослушивания нажмите последовательно кнопки [F] и [SCAN (DW)]. На индикаторе появится символ «DW».

При приеме в текущем канале (не в Приоритетном), можно в любое время нажимать кнопку PTT для начала передачи в текущем канале.

Когда в Приоритетном канале появляется сигнал, радиостанция немедленно переключается на Приоритетный канал, начнет мигать символ «DW», и включится подсветка индикатора и клавиатуры. При приеме сигнала в Приоритетном канале, однократное нажатие кнопки PTT приведет к отключению функции Двойного Прослушивания. После этого можно передавать в Приоритетном Канале.

Для остановки Двойного Прослушивания нажмите последовательно кнопки [F] и [SCAN (DW)].

При желании можно использовать одновременно функцию Двойного Прослушивания и функцию Сканирования. Для этого, сначала включите Двойное Прослушивание, а затем Сканирование.

*1: «Приоритетный» канал определяется, как *последний используемый Канал Памяти* (при работе в режиме VFO), или *Канал Памяти 1* (в режимах Основной Памяти или Программируемой памяти «Book»).

ФУНКЦИЯ ПРИОРИТЕТНОГО ДВОЙНОГО ПРОСЛУШИВАНИЯ

Функция Приоритетного Двойного Прослушивания это расширенная версия Двойного Прослушивания, описанного на предыдущей странице, и включает в себя следующие дополнительные функции:

Временной интервал проверки активности между текущим и Приоритетным каналом может быть изменен через пункт Меню PRTM.

Вне зависимости от того, какой канал принимается в настоящий момент, при нажатии кнопки PTT, передача будет всегда происходить на Приоритетном канале.

Перед активизацией функции Двойного Прослушивания, в пункте меню DWMD должно быть установлено «Priority» (вместо «Dual Watch»).

Для активизации Приоритетного Двойного Прослушивания нажмите последовательно кнопки [F] и [SCAN (DW)]. На индикаторе появится символ «DW».

Для переключения на приоритетный канал и отключения Двойного Прослушивания при приеме в «текущем» канале (не в Приоритетном) кратковременно нажмите кнопку PTT. Нажмите еще раз кнопку PTT, чтобы начать передачу в Приоритетном Канале.

Когда в Приоритетном канале появляется сигнал, радиостанция переключается на Приоритетный канал, начнет мигать символ «DW», и включается подсветка индикатора и клавиатуры, если подсветка не запрещена.

При приеме сигнала в Приоритетном канале, однократное нажатие кнопки PTT приведет к отключению функции Приоритетного Двойного Прослушивания.

Для остановки Приоритетного Двойного Прослушивания нажмите последовательно кнопки [F] и [SCAN (DW)].

НАВИГАЦИЯ ПО МАЯКАМ VOR

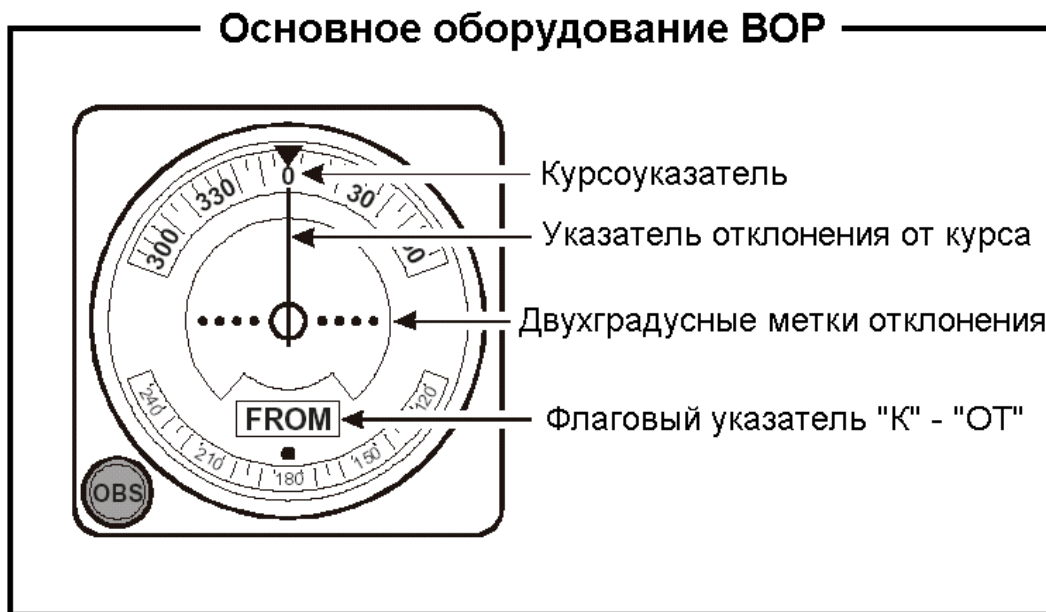

Выбор режима работы DVOR

При работе в диапазоне NAV (108.000-117.975 МГц), радиостанция автоматически переходит в режим DVOR. Поле «**Курсоуказателя**» находится в верхнем левом углу индикатора, а указатели «**ОТ**» или «**К**» будут находиться на индикаторе над номером частоты.

Примечание: «**Курсоуказатель**» будет показывать «- - -» в том случае, если самолет находится слишком далеко от станции VOR, или неправильно установлена частота VOR станции. При приеме сигнала от курсового радиомаяка в поле «**Курсоуказателя**» появится надпись «**loc**».

Флаговые указатели «**ТО(К)**» или «**FROM(ОТ)**» показывают, что в данный момент (VOR)VOR навигация основана на данных полученных со станции к которой летит самолет, или от которой летит самолет.

Для смены флагового указателя «**ТО(К)**» на «**FROM(ОТ)**», или наоборот нажмите кнопки [F] и [3(FROM)] или [2(ТО)] соответственно.

«Курсоуказатель» и флаговый указатель «TO/FROM», можно сделать большими, поместив вместо номера частоты на индикаторе. Для этого нажмите и удерживайте в течение 2 секунд кнопку [(↩) (F)]. Чтобы вернуть эти указатели в нормальное состояние, кратковременно нажмите кнопку [(↩) (F)].

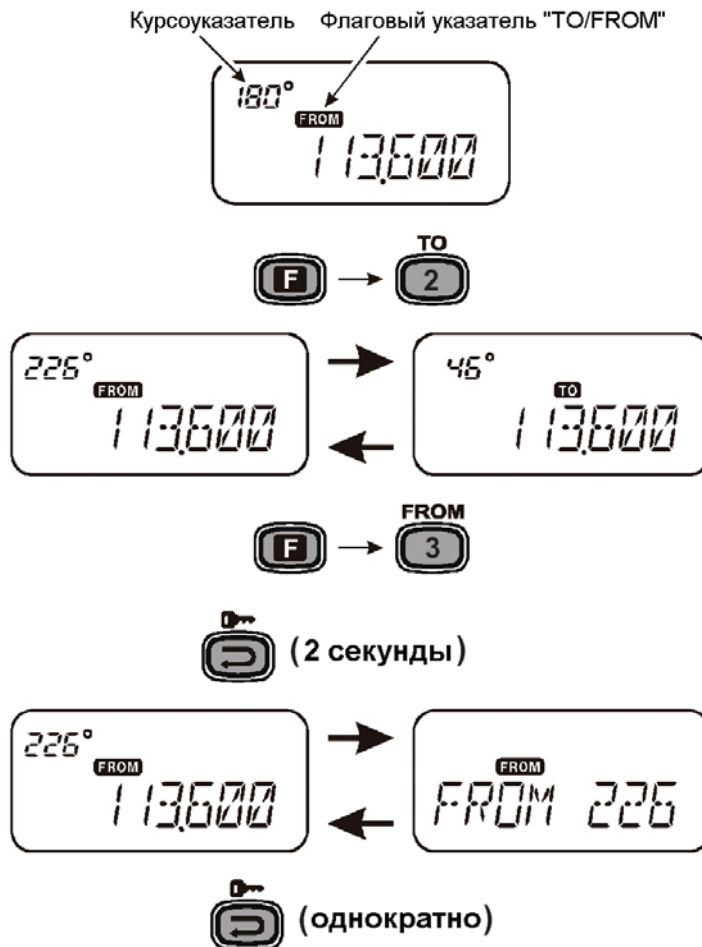

Полет в сторону VOR станции

Радиостанция **VXA-210** может указывать отклонение от прямого курса к станции VOR.

Выберите желаемую VOR станцию из вашей аэронавигационной карты, и вращая ручку **DIAL** (или при помощи клавиатуры), настройтесь на эту частоту.

Для отображения отклонения вашего курса полета от желаемого, нажмите кнопки [F] и [4(CDI)] для изменения режима CDI (Указатель Отклонения от Курса). «Стрелка отклонения от курса» появится на индикаторе над номером частоты, когда ваш самолет сойдет с прямого курса к станции VOR.

Верный курс полета



6 degrees

Самолет сошел с курса вправо на 6 градусов

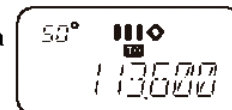

Самолет сошел с курса влево на 6 градусов

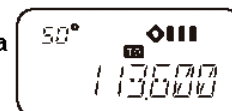

Если ваш самолет сошел с курса *вправо*, стрелка отклонения от курса покажет символ «||◇». Если самолет сошел с курса *влево*, то появится символ «◇||». Скорректируйте ваш курс так, чтобы вертикальные линии с каждой из сторон ромба пропали. При правильном курсе полета будет отображаться только символ «◇».

Для возвращения в режим DVOR нажмите кнопки [F] и [1(DVOR)].

Полет по заданному курсу

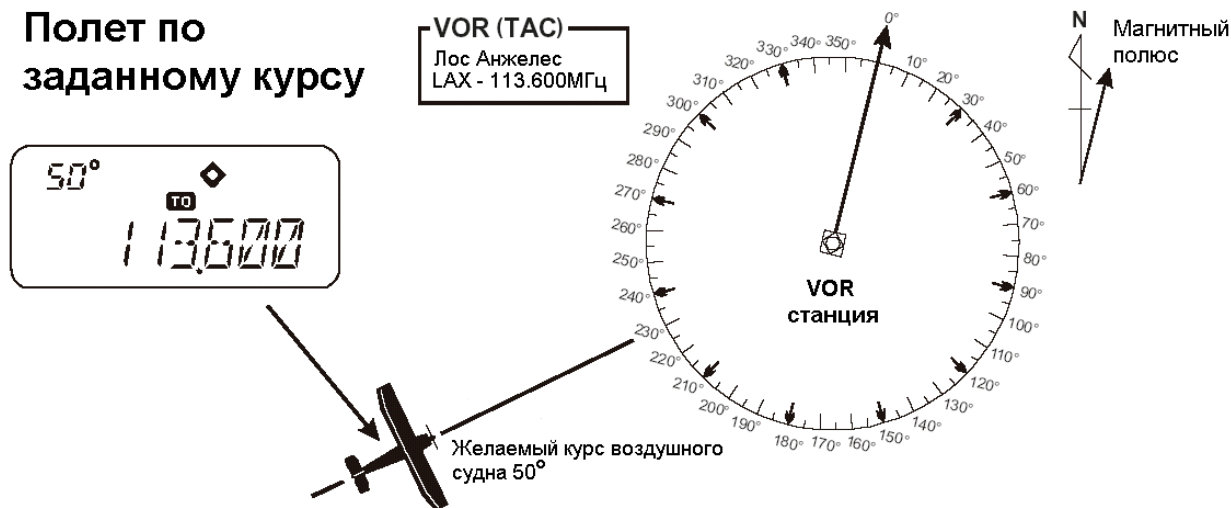

Полет с отклонением от курса

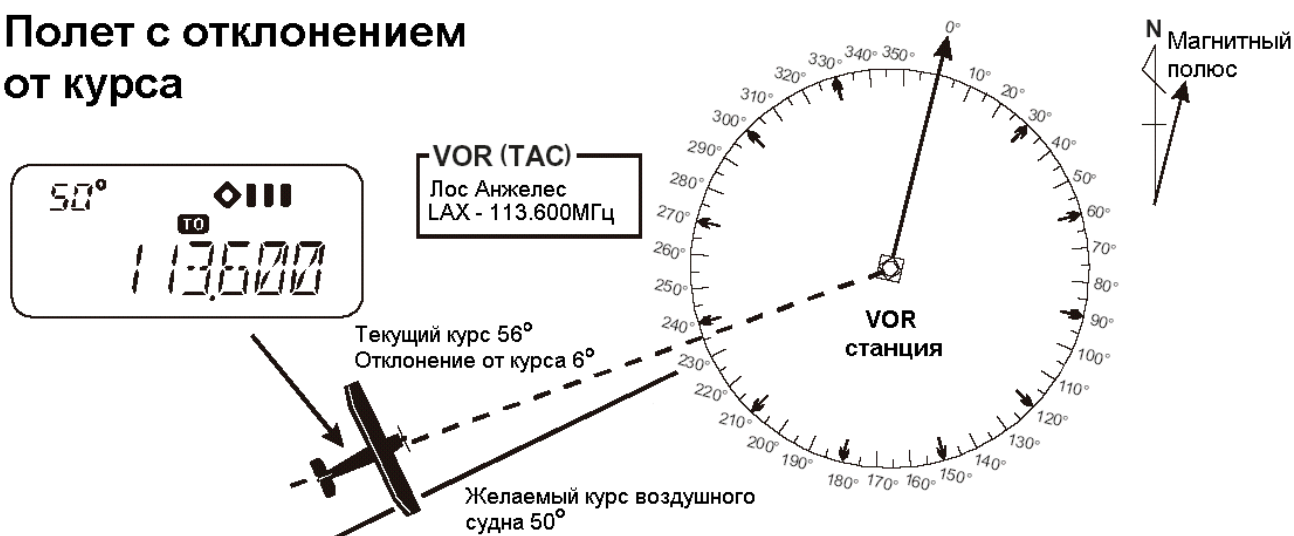

Ввод желаемого курса

Радиостанция VXA-210 также может быть сконфигурирована для измерения отклонения от желаемого курса, а не только отклонения от курса к VOR станции.

Настройтесь на частоту желаемой VOR станции.

Смените флаговый указатель «FROM» на «TO», если он еще не в этом положении.

Войдите в режим CDI, нажав кнопки [F] и [4(CDI)].

Введите курс к VOR станции, используя ручку DIAL или клавиатуру (необходимо ввести 3 цифры; например для 47° введите [0], [4], [7]).

Примечание 1: Символы («||◇») и («◇||») появятся на индикаторе, если ваше воздушное судно отклонится от выбранного курса.

Примечание 2: Если ваш курс верен, функция ABCS может быть более полезна, чем опция ввода курса.

Стрелка отклонения от курса указывает *вправо*, если ваш самолет отклонился от курса *влево*, и указывает *влево*, если ваш самолет отклонился от курса *вправо*.

Примечание 1: Для возвращения на курс, поверните в соответствующую сторону на угол, больший, чем указывает стрелка отклонения от курса.

Примечание 2: Если на индикаторе справа появится символ переполнения «▶», это означает отклонение от желаемого курса на плюс 10 градусов. Если на индикаторе слева появится символ переполнения «◀», это означает отклонение от желаемого курса на минус 10 градусов.

Режим ABCS

В режиме CDI Система Автоматического Удержания Курса (ABCs) прибавляет или вычитает угол, показываемый CDI от задатчика курса (OBS).

Позиционирование

Выберите две VOR станции из вашей аэронавигационной карты.

Установите частоту одной из них в DVOR режиме. Индикатор курса будет показывать отклонение от азимута на VOR станцию. Запомните текущий азимут.

Установите другой VOR станции в DVOR режиме. Запомните азимут от этой станции.

Постройте на карте азимуты от каждой VOR станции. Ваше воздушное судно находится в точке пересечения этих линий.

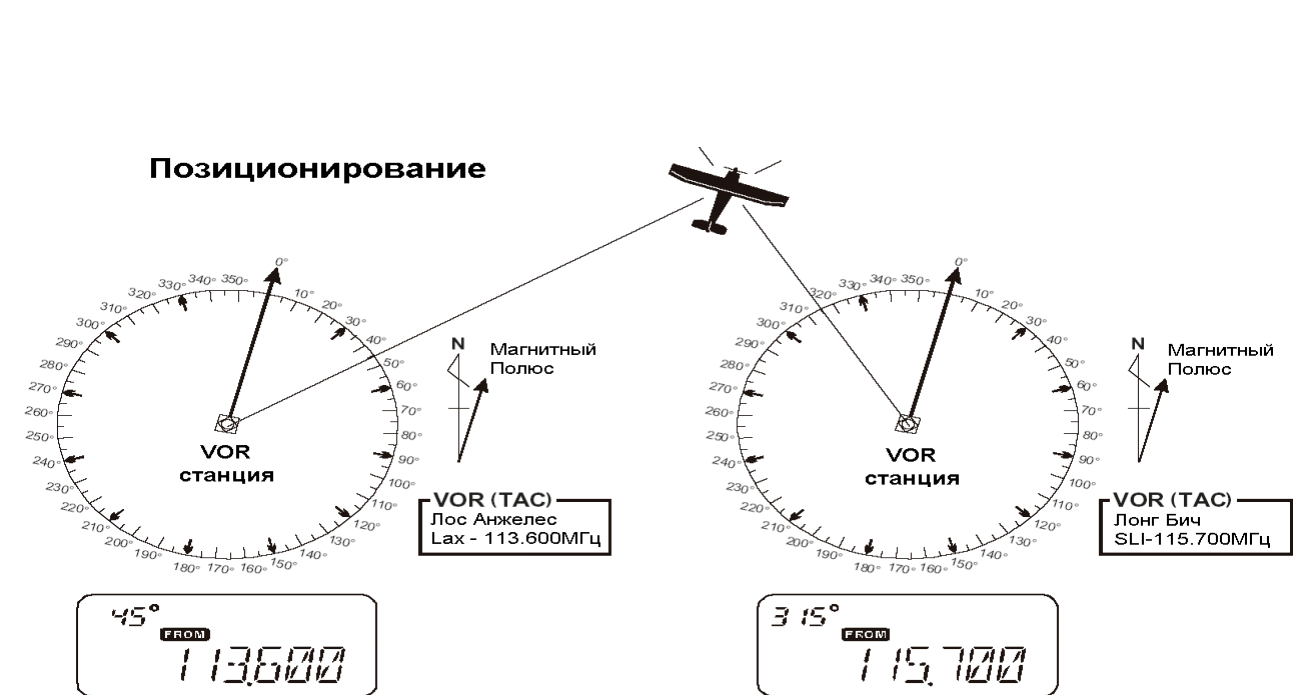

РАБОТА НА РАЗНЕСЕННЫХ ЧАСТОТАХ

Функция работы на разнесенных частотах позволяет передавать вызовы в Центр Обслуживания Полетов, используя частоты **COM** диапазона, принимая при этом **VOR** станции диапазона **NAV**. **VOR** станции снабжены этой возможностью и на навигационных картах наносят частоты голосового вызова (в скобках над навигационными частотами).

Программирование Частоты Передатчика

Нажмите на ручку **DIAL**, если необходимо, то несколько раз, для выбора режима **VFO**. Установите частоту **NAV** диапазона (108.000 – 117.975 МГц), используя ручку **DIAL** или клавиатуру.

Нажмите последовательно кнопки **[F]** и **[MW (SPL.W)]**. На индикаторе будет мигать символ «**SPL**» и высветится частота передачи.

Установите частоту передачи радиостанции, которую Центр Обслуживания Полетов будет прослушивать для вызовов, используя ручку **DIAL** или клавиатуру.

Для сохранения частоты передачи и возвращения в **NAV** диапазон нажмите и удерживайте кнопку **[MW (SPL.W)]** в течение 2 секунд.

Примечание: Теперь имеются сохраненные отдельные частоты передачи, но *режим работы на разнесенных частотах* еще не **активизирован**; смотрите следующий пункт.

Работа на Разнесенных Частотах

Предполагается, что частоты **VOR** станций **NAV** диапазона уже сохранены, как описано в предыдущем пункте.

Для включения функции разнесенных частот нажмите последовательно кнопки **[F]** и **[7 (SPL)]**. На индикаторе появится символ «**SPL**».

Нажмите и удерживайте кнопку **PTT** для передачи на разнесенной частоте.

Отпустите **PTT** для возвращения в режим приема.

Для отмены функции разнесения снова нажмите последовательно кнопки **[F]** и **[7 (SPL)]**.

Примечание: Разнесенные частоты могут быть запрограммированы в любой независимый канал памяти. Установите частоту передачи перед программированием канала памяти, если необходимо. Установки вкл./выкл. функции работы на разнесенных частотах могут также быть запрограммированы в канал памяти.

РЕЖИМ ПРОГРАММИРОВАНИЯ

Программируемая «Book» память **VXA-210** позволяет пользователю сохранять, именовать и вызывать часто используемые частотные каналы, пока радиостанция находится в Режиме Программирования.

Сохранение в Программируемую «Book» Память

Нажмите и удерживайте кнопки **PTT** и **LAMP** при включении радиостанции для входа в режим программирования.

Выберите желаемую частоту для сохранения в Book Память.

Нажмите и удерживайте кнопку [**MW(SPL.W)**] в течение 2 секунд. На индикаторе появится надпись «**BOOK-**» и мигающий номер канала.

В течение пяти секунд после нажатия кнопки [**MW(SPL.W)**], вращая ручку **DIAL**, выберите желаемый номер канала для сохранения.

Снова нажмите и удерживайте кнопку [**MW(SPL.W)**] в течение 2 секунд - на индикаторе появится «**□□□□□□□□**». Для того чтобы присвоить буквенно-цифровое название ячейке памяти выполните следующий пункт; если этого не требуется, нажмите и удерживайте кнопку [**MW(SPL.W)**] в течение 2 секунд для сохранения введенных данных и выхода.

Для присвоения буквенно-цифрового названия ячейке памяти, используйте ручку **DIAL** для выбора любого из 48 доступных символов (включая буквы, цифры и спец. символы). Когда желаемая первая буква выбрана, однократно нажмите на ручку **DIAL** для ввода следующего символа.

Введите следующий символ и снова нажмите ручку **DIAL**.

После ввода желаемого имени (максимум восемь символов), нажмите и удерживайте кнопку [**MW(SPL.W)**] в течение 2 секунд для сохранения введенной информации.

Выключите радиостанцию. Затем включите вновь для начала нормальной работы.

РЕЖИМ МЕНЮ («SET»)

Система меню **VXA-210** позволяет сконфигурировать радиостанцию соответственно вашим требованиям. Не меняйте установки по умолчанию, пока не ознакомитесь с работой **VXA-210**.

Нажмите кнопку **[F]**, а затем на ручку **DIAL** для входа в меню настроек «SET».



Вращая ручку **DIAL**, выберите необходимый пункт меню (настройку).

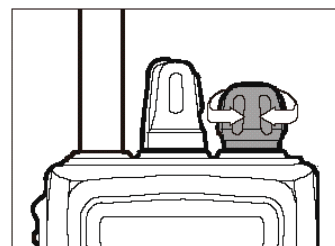

Выбрав желаемый пункт меню, нажмите на ручку **DIAL** для просмотра текущего значения этого параметра.

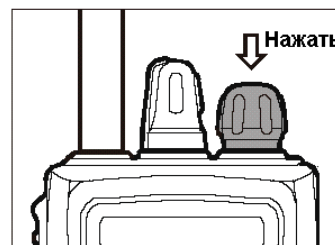

Вращая ручку **DIAL**, измените значение данного параметра.

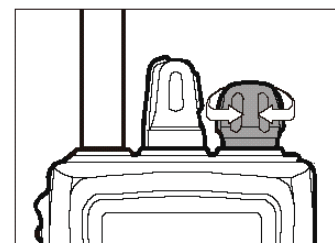

Нажмите на ручку **DIAL** для сохранения нового значения параметра.

Если необходимо изменить несколько параметров, то повторите пункты 2 – 5.

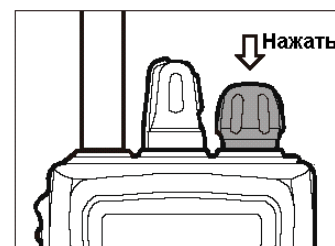

Нажмите на кнопку **PTT** для выхода из режима Меню.

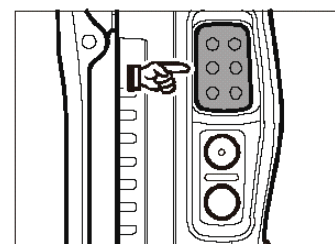

Пункты МЕНЮ

В таблице представлены доступные пункты Меню в режиме SET, а подробное описание приведено ниже.

№	Пункты Меню	Функция	Доступные значения	Значение по умолчанию
01	SQL	Установка порога шумоподавителя	0 ~ 8	2
02	MCLR	Очистка Канала Памяти	–	–
03	RESM	Установки режима Сканирования	CAR/5	CAR
04	SCNL	Подсветка при Сканировании Вкл/Выкл	on/oFF	on
05	BEEP	Звуковое сопровождение нажатия кнопок Вкл/Выкл	on/oFF	on
06	RSAV	Экономичный режим работы при приеме	oFF/ABS/ 1:1 ~ 1:5	1:1
07	LAMP	Подсветка ЖКИ и клавиатуры	KEY/TGL/5	KEY
08	SFT	Сдвиг тактовой частоты ЦП	on/oFF	oFF
09	PRTM	Время проверки Приоритетного канала	05/10/15/ 20/25/30	15(1.5 sec)
10	DWMD	Выбор Функции Двойного Прослушивания/Приоритета	DW/PRI	DW
11	POBP	Выбор звукового сигнала включения радиостанции	1/2/3/oFF	1
12	IMIC	Внутренний Микрофон Вкл/Выкл.	on/oFF	oFF
13	EMRG	Аварийный канал Вкл/Выкл.	on/oFF	On
14	TEMP	Корректировка параметров Термометра	-12.7 ~ +12.7 °C	0 °C
15	BARO	Корректировка параметров Барометра	-127 ~ +127 гПа	0 гПа

01 [SQL]

Функция: Уровень срабатывания Шумоподавителя

Доступные значения: 0 ~ 8

Значение по умолчанию: 2

Изменением значения этого параметра, устанавливается уровень срабатывания шумоподавителя.

02 [MCLR]

Функция: Очистка Канала Памяти (только для «MR» памяти)

Для очистки канала памяти сделайте следующее:

1. Выберите Пункт Меню **MCLR**.
2. Нажмите на ручку **DIAL**, и, вращая ее, выберите канал памяти, который хотите стереть (на индикаторе будет надпись «**MCLR xx**»)
3. Снова нажмите на ручку **DIAL**, для очистки канала памяти.

Важное замечание: «Стертые» каналы памяти не могут быть восстановлены. Канал «**CH-001**» не может быть удален, так как он используется как «Приоритетный Канал».

03 [RESM]

Функция: Установка режима Сканирования

Доступные Значения: CAR/5

Значение по умолчанию: CAR

В режиме «CAR» (Присутствие Несущей), сканирование будет останавливаться на канале, пока в нем присутствует несущая; после пропадания несущей сканирование продолжится.

В режиме «5» (5-секундная пауза), сканирование будет останавливаться на активном канале в течение пяти секунд, после чего сканирование продолжится.

04 [SCNL]

Функция: Вкл/Выкл подсветки при сканировании (при остановке на активном канале)

Доступные Значения: on/oFF (Вкл/Выкл)

Значение по умолчанию: on (Вкл)

При включенной функции, при каждой остановке сканирования на активном канале будет включаться подсветка индикатора и клавиатуры.

05 [BEEP]

Функция: Вкл/Выкл звуковых сигналов

Доступные Значения: on/oFF (Вкл/Выкл)

Значение по умолчанию: on (Вкл)

При частом пользовании функцией сканирования может понадобиться отключить звуковые сигналы, т.к. каждый раз, когда сканирование останавливается на активном канале, звучит звуковой сигнал.

06 [RSAV]

Функция: Экономичный режим работы при приеме.

Доступные Значения: oFF/ABS*/1:1 ~ 1:5

Значение по умолчанию: 1:1

Установка этого параметра 1:5 обеспечит наилучшее сохранение батарей, но отклик приемника на входящий сигнал будет медленным.

*ABS: режим Автоматического Сохранения Батарей, базируется на активности приемника.

Примечание: эта функция не работает в режимах Сканирования и Двойного Прослушивания.

07 [LAMP]

Функция: Режим подсветки индикатора и клавиатуры

Доступные Значения: KEY/TGL/5

Значение по умолчанию: KEY

В режиме «KEY», подсветка будет включаться на 5 секунд, если нажата любая кнопка на передней панели.

В режиме «TGL», подсветка будет включаться и отключаться при нажатии кнопки LAMP.

В режиме «5», кнопка LAMP включает подсветку на 5 секунд.

08 [SFT]

Функция: Сдвиг тактовой частоты ЦП

Доступные Значения: on/oFF (Вкл/Выкл)

Значение по умолчанию: oFF (Выкл)

Эта функция используется для того, чтобы избавиться от помехи в виде свиста высокого тона на рабочей частоте. Для точного понимания этой функции проконсультируйтесь с дилером.

09 [PRTM]

Функция: Время проверки Приоритетного Канала

Доступные Значения: 05/10/15/20/25/30 (x 0.1 сек)

Значение по умолчанию: 15 (1.5 секунды)

Этот пункт меню позволяет выбрать, как часто будет проверяться активность в приоритетном канале.

Примечание: период опрашивания при Двойном Прослушивании фиксировано и составляем 500 мс.

10 [DWMD]

Функция: Выбор функции Двойного Прослушивания/Приоритета

Доступные Значения: DW/PRI

Значение по умолчанию: DW

В режиме DW, при нажатии кнопок [F] и [SCAN (DW)] будет активизироваться функция Двойного Прослушивания.

В режиме PRI, при нажатии кнопок [F] и [SCAN (DW)] будет активизироваться функция Приоритета.

11 [POBP]

Функция: Выбор звукового сигнала при включении радиостанции

Доступные Значения: 0/1/2/3

Значение по умолчанию: 1

12 [IMIC]

Функция: Вкл/Выкл Внутреннего Микрофона

Доступные Значения: on/off (Вкл/Выкл)

Значение по умолчанию: off (Выкл)

При подключении к радиостанции внешней Авиационной Гарнитуры (используя кабель СТ-60) или дополнительного микрофона-громкоговорителя МН-44А4В, установка этого параметра «off», позволяет отключить внутренний микрофон радиостанции. Если гарнитура или внешний микрофон не подключены к разъему MIC/EAR, встроенный микрофон активизируется вне зависимости от конфигурации Меню.

13 [EMRG]

Функция: Вкл/Выкл Аварийного канала

Доступные Значения: on/off (Вкл/Выкл)

Значение по умолчанию: on (Вкл)

Этот пункт меню позволяет назначать функцию кнопки [121.5]. Если установлено off (Выкл), кнопка не будет иметь никакой функции. В этом случае аварийный канал 121.5 МГц можно вызывать вводом с клавиатуры в режиме VFO, или из памяти, предварительно сохранив этот канал впамяти.

14 [TEMP]

Функция: Корректировка параметров Термометра

Доступные Значения: -12.7 ~ +12.7 °C

Значение по умолчанию: 0 °C

Этот пункт меню позволяет вам калибровать встроенный термометр по показаниям правильного прибора.

15 [BARO]

Функция: Корректировка параметров Барометра

Доступные Значения: -127 ~ +127 гПа

Значение по умолчанию: 0 гПа

Этот пункт меню позволяет вам калибровать барометр, встроенный в модуль **SU-1** по показаниям правильного прибора.

УСТАНОВКА МОДУЛЯ SU-1

1. Убедитесь, что радиостанция выключена. Если необходимо, снимите чехол.
2. Отвинтите два винта, фиксирующих клипсу, и снимите ее. Затем удалите аккумулятор.
3. Аккуратно удалите защитный стикер, расположенный в батарейном отсеке. Найдите разъем для **SU-1**.
4. Снимите маленькую резиновую прокладку с защитного стикера. Сохраните резиновую прокладку для дальнейшего использования, т.к. она должна быть заново установлена на плату разъема, при снятии модуля **SU-1**.
5. Совместите разъем **SU-1** с разъемом радиостанции, и аккуратно надавите на модуль для фиксации.
6. Приклейте на место защитный стикер, и установите на место аккумулятор и клипсу.
7. Теперь установка завершена.

Важное замечание

Функция Барометра/Альтиметра модуля **SU-1** является дополнительной, и не может заменять собой калиброванные точные устройства, используемые для навигации.

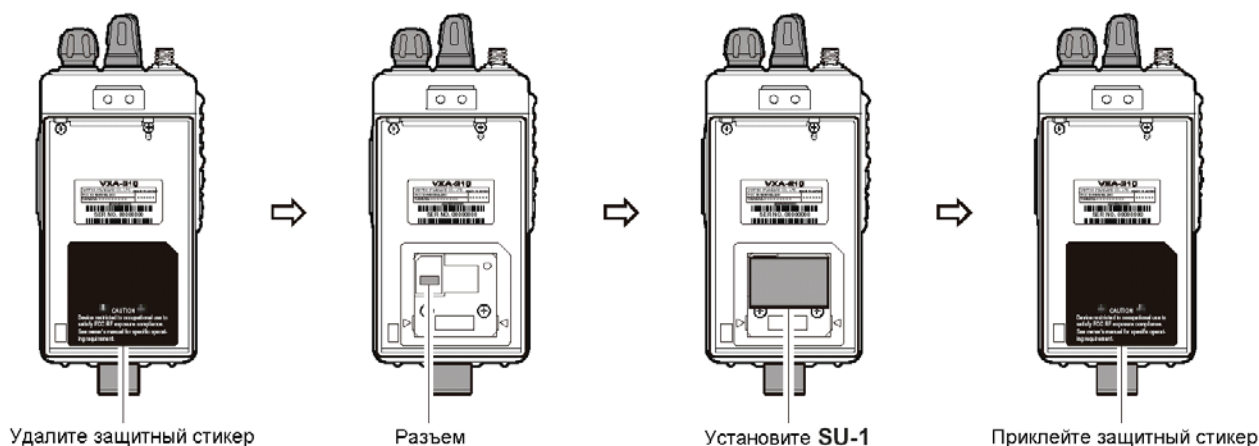
**ДОПОЛНИТЕЛЬНЫЕ ПРИНАДЛЕЖНОСТИ**

FNB-V57	Ni-Cd аккумулятор (7.2В, 1100мАч)
FBA-25	Кейс для 6 алкалиновых батарей
NC-73	Настольное быстрое зарядное устройство
E-DC-5B	Адаптер питания от прикуривателя автомобиля с фильтром
CN-3	Антенный адаптер
MH-44A4B	Ручной коммуникатор
SU-1	Датчик атмосферного давления